

Aquabar IT

Professionelle bordmodeller, der effektivt opfylder behovet for store mængder koldt, rumtempereret og kulsyreholdigt vand.

- Elegant og funktionelt design i en kraftfuld automat, egnet til alt fra små til storskala brug.
- Designet og produceret i Italien med materialer af høj kvalitet.
- Bruger op til 50 % mindre elektricitet end køleskabe, som virksomheder normalt bruger til at holde flasker med vand kolde.



Egenskaber og fordele

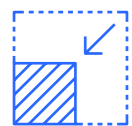

Kompakt og stilrent design

Designet og produceret i Italien, bygget med rustfrit stål af høj kvalitet for bedre udseende og holdbarhed.

Udstyret med trykknapper og doseringsfunktion til forudindstilling af mængden af vand, der tappes. Drypbakke til at opsamle utilsigtet spild.

Højden på drypbakken er justerbar for nem påfyldning af flasker og karaffer i forskellige størrelser.



Sikker brug og kraftig ydeevne

Tilgængelig i to kapaciteter (80–150 l/t) for at levere store mængder koldt, rumtempereret og kulsyreholdigt vand, selv i perioder med høj efterspørgsel.

Praktiske haner gør det muligt at fylde tre glas eller flasker samtidig, hvilket bidrager til hurtigere service i travle perioder.

2
l/min

UDTAPNINGSKAPA-
CITET

80/
150
l/t

KØLEKAPACITET



Effektiv og bæredygtig teknologi

Produktlinjen bruger R290, et naturligt forekommende kølemiddel med lavt globalt opvarmingspotentiale (GWP), hvilket betyder, at det har minimal indvirkning på global opvarmning og ingen ozonnedbrydende potentiale.

Kølerne anvender professionel isbankteknologi, hvilket gør dem ideelle til travle miljøer, hvor store mængder koldt vand er nødvendigt. Op til 75 % energibesparelse, når enheden er i standby-tilstand.



Tekniske specifikationer

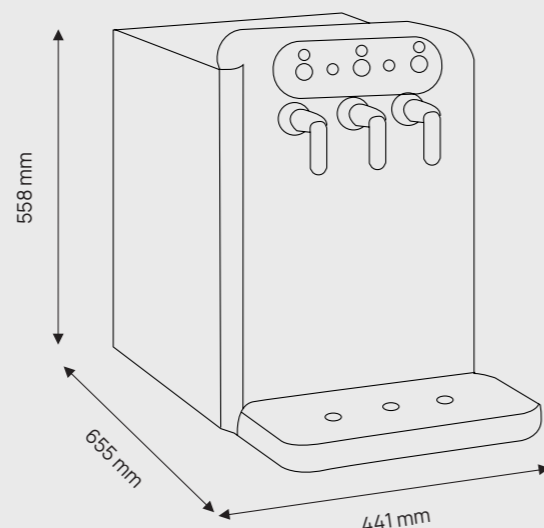
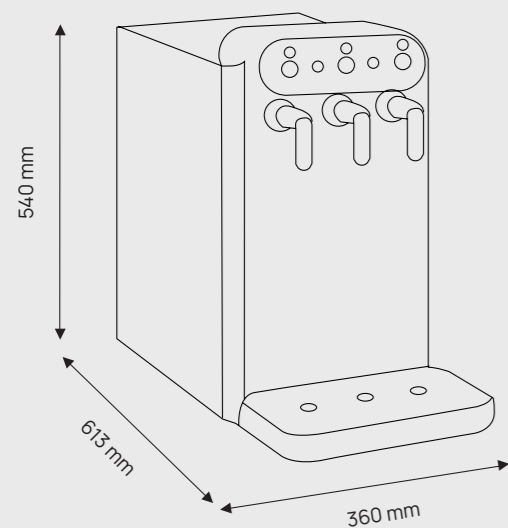

Valgmuligheder

Model	Rumtempereret	Koldt	Med kulsyre
IT 80 CA	👉	✖	
IT 80 CAS	👉	✖	👉
IT 150 CA	👉	✖	
IT 150 CAS	👉	✖	👉

Specifikationer

Model	IT 80	IT 150
Mål	360 mm (B) x 613 mm (D) x 540 mm (H)	441 mm (B) x 655 mm (D) x 558 mm (H)
Vekt	35 kg (netto) / 38 kg (brutto)	44 kg (netto) / 49 kg (brutto)
Udtagningshøjde	352 - 318 - 287 - 256 mm	365 - 337 - 306 - 275 mm
Kapacitet for drypbakke	600 ml	600 ml

Teknologi og ydeevne

Filtrering	Carbon Block (CBC)	
Kølemiddel	R290	
Køleteknik	Isbank	
Beholder	14 l	18 l
Udtrækskapacitet	2 l/min (Værdien afhænger af indkommende vandmængde)	
Kapacitet kulsyre og koldt vand < 12 °C	80 l/t*	150 l/t*
Kontroller	Elektroniske trykknapper	
Min./maks. vandtemperatur	5-12 °C	
Lydniveau	55 dB	58 dB
Driftstryk	2-3,5 bar	
CO ₂ -driftstryk	3,5-4 bar	
Maksimalt energiforbrug	530 W / 2,3 A	875 W / 3,8 A
Kompressoreffekt	1/5 hk	1/3 hk

Installationskrav

Strømforsyning	230 V / 10 A / 50 Hz
Vandtilslutning	Ø 8 mm
Ventilationsrum	10 cm

*Kølekapaciteten i l/t varierer afhængigt af indkommende vandtemperatur og rumtemperatur. Rumtemperatur 25 °C – Indkommende vandtemperatur 20 °C.

CulliganTM
Water you love.

