

C7 Firewall®

Högkvalitativ vattenautomat med utmärkt reningsprestanda och stilren design, som ger en överlägsen användarupplevelse

- Denna avancerade automat är avsedd för krävande miljöer från kontor till sjukvård och erbjuder upp till fem vattenval.
- Firewall® renar vattnet på ett säkert sätt upp till 99,9999 % bakteriefritt och 99,99 % virusfritt.
- Med LCD-skärm i färg.

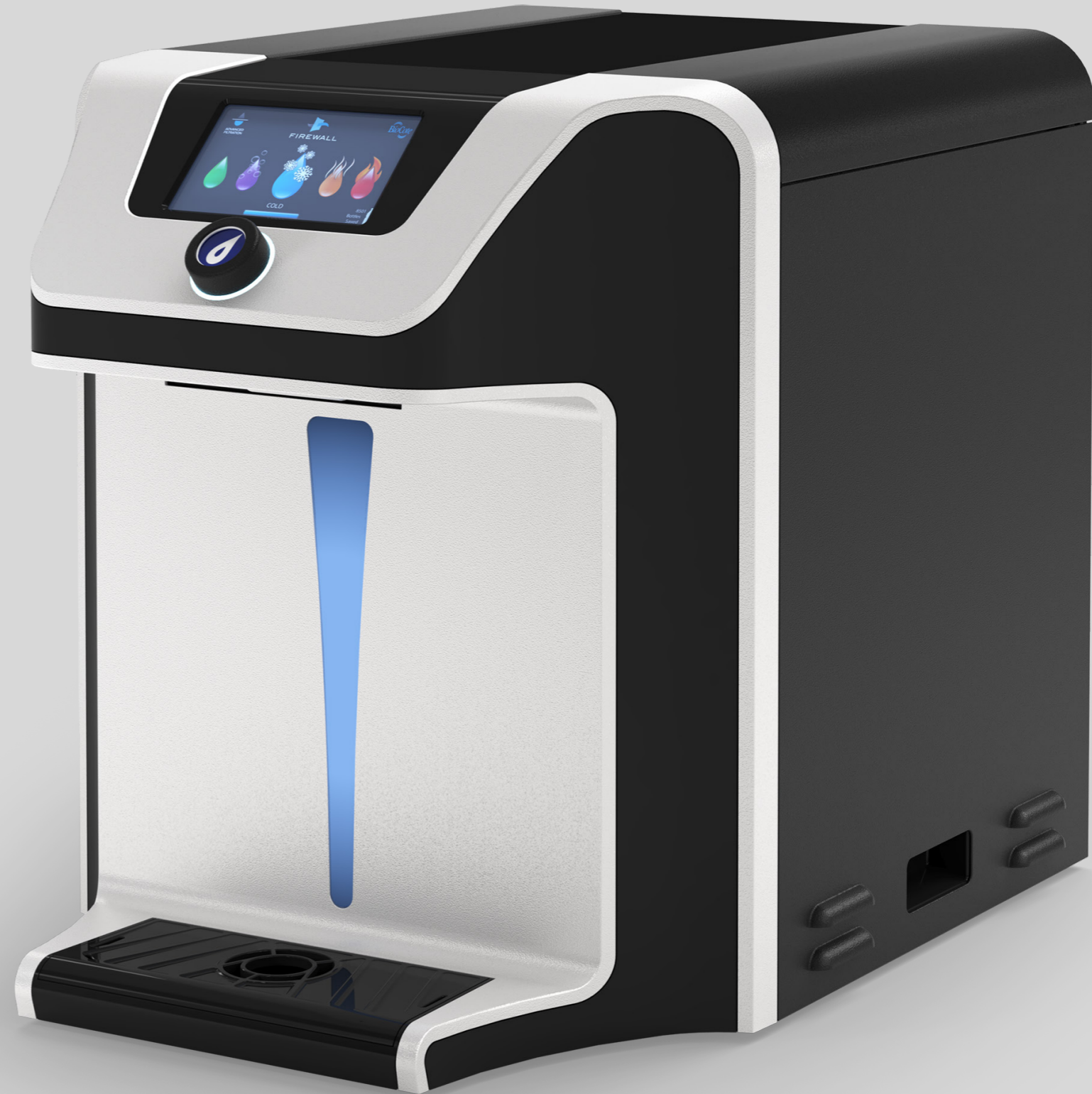

Egenskaper och fördelar



Banbrytande design

Högteknologiska funktioner i en robust och pålitlig maskin konstruerad för att prestera i krävande miljöer.

Den 273 mm höga tapphöjden gör att du kan fylla en mängd olika glas, karaffer och återanvändbara flaskor.

Generös uppsamlingsbricka på 440 ml för att samla upp spill.

Standbyläge minskar energiförbrukningen avsevärt när enheten inte används.

Ett låsbart underskåp med medföljande universalnycklar förvandlar enheten från bänkmodell till fristående och ger extra förvaringsutrymme för filter och kolsyretuber.



Överträffad vattenbehandlingsteknologi

Patenterad Firewall® UV-C-reningsteknologi garanterar mikrobiologiskt säkert vatten genom att inaktivera upp till 99,9999 % bakterier, 99,99 % virus och 99,9 % cystor.

Det innovativa Ice Bath-vattenkylningssystemet levererar stora volymer iskallt vatten och erbjuder konstant kallt/kolsyrat vattenutflöde.

Produktserien använder sig av köldmediet R600a, en naturligt förekommande gas som inte bidrar till den globala uppvärmningen, och som också gör kompressorn tystare och mer energieffektiv.

1,8
l/min

FLÖDESHASTIGHET



Enkel och hygienisk att använda

Användargränssnittet, med en fullfärgs LCD-skärm som visar en statusindikator för maskinen och en beröringsaktiverad ratt som erbjuder upp till fem vattenalternativ, är designat för att ge bästa möjliga användarupplevelse.

De vitala plastytorna är behandlade med BioCote®, ett silverjonadditiv som ger kontinuerligt antimikrobiellt skydd mot ett brett spektrum av bakterier, mögel och svamp och minskar risken för korskontaminering.

Beröringsfri användning för bättre hygien finns som tillval med en IR-modul (infraröd).

En skärmbaserad flaskräknare visar den positiva inverkan på miljön genom att räkna hur många 500 ml plastflaskor användarna har sparat genom att använda denna automat.

Bakgrundsbelyst indikator för exakt positionering av glas.

Säkerhetssystemet för läckage stänger automatiskt av vattentillförseln och minskar risken för olyckor.

En tvåstegsmekanism som säkerhet vid tappning av hetvatten hjälper till att undvika oavsiktligt spill.

99,9999 %

Firewall® UV-C-teknologi
renar vattnet grundligt hela
vägen fram till utloppet.



Tekniska specifikationer

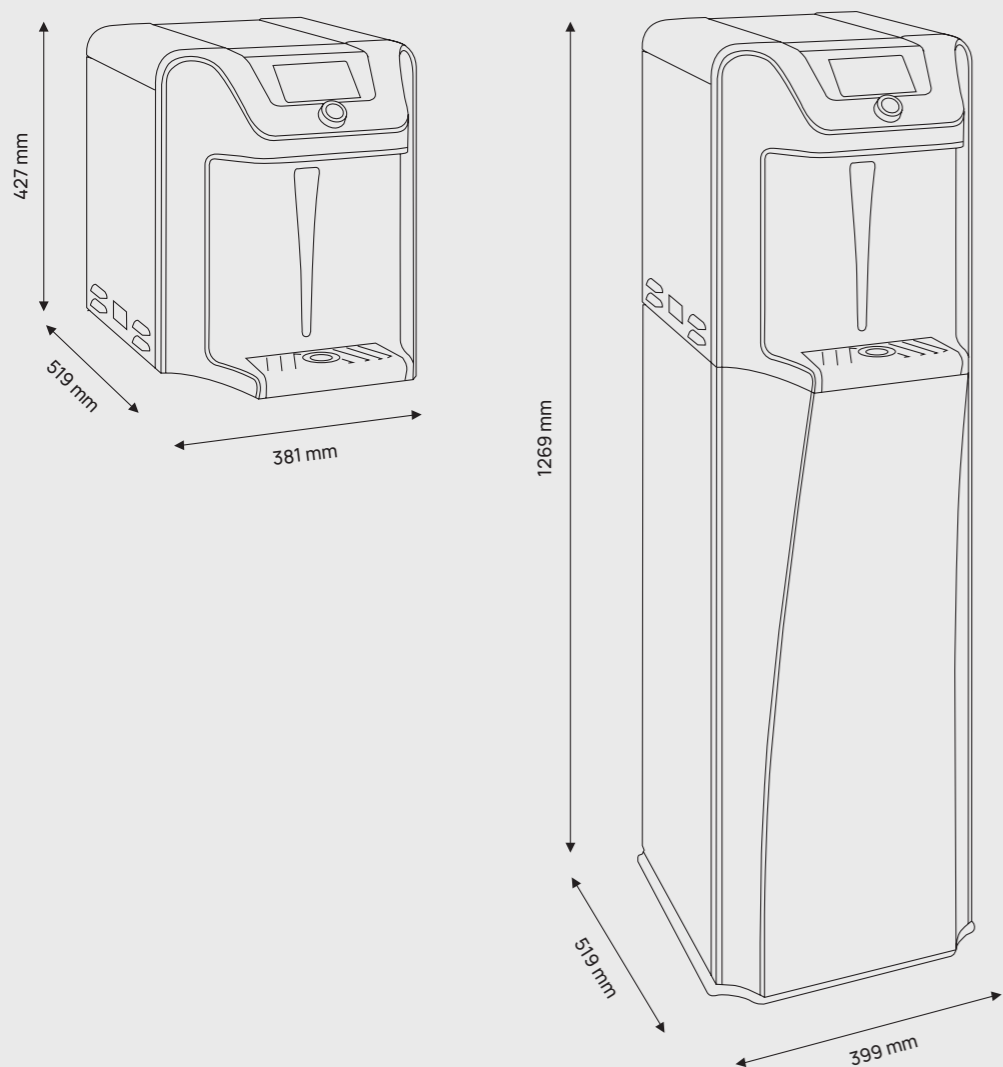

Valmöjligheter

Rumstempererat	Kallt	Kolsyrat	Varmt	Extra varmt
☹	✱	☼☼	☹☹	☹☹☹
☹	✱		☹☹	☹☹☹
☹	✱	☼☼		

Specifikationer

Modell	Bänkmodell	Golvmodell
Mått	381 mm (B) x 519 mm (D) x 427 mm (H)	399 mm (B) x 519 mm (D) x 1269 mm (H)
Vikt	33,3 kg (bänkmodell)	33,3 kg (bänkmodell) / 20 kg (underskåp)
Tapphöjd	273 mm	
Kapacitet spillbricka	440 ml	

Teknologi och prestanda

Vattenreningsystem	Firewall® UV-C-teknologi
Filtrering	1 x Carbon Block (CBC). NSF/ANSI-53-certifierad filtrering
Köldmedium	R600a
Kylteknik	Ice Bath
Behållare	Kallvatten: Ice bath / Hetvatten: 1,5 l
Flödeshastighet	1,8 l/min
Min/max vattentemperatur	Kallt: 5 °C / Varmt: 93 °C / Extra varmt: 95°C
Ljudnivå	35 dB
Driftstryck	3 bar
CO ₂ -driftstryck	3–4 bar
Maximal elförbrukning	993 W
Kompressoreffekt	1/8 hk

Installationskrav

Strömförsörjning	220–240 V / 10 A / 50 Hz
Vattenanslutning	1/4"
Ventilationsutrymme	10 cm

CulliganTM
Water you love.

culligan.se
+46 771 348 348
customercare@culligan.se

