



Erogatore a rete idrica
Soprabanco

Selfizz 15

Erogatore da banco dal design compatto,
Made in Italy.

- Soluzione moderna, elegante e facile da usare, ideale per piccoli luoghi di lavoro e per la casa.
- Fino a tre tipi di acqua tra cui scegliere.



Caratteristiche e vantaggi

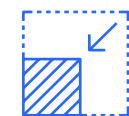

Design compatto

Il design compatto offre versatilità e salva spazio, in soli 24 cm di larghezza, si adatta anche ai piani più piccoli di casa o ufficio.

Design Made in Italy, prodotto con materiali durevoli di alta qualità.



Tecnologia sicura ed ecosostenibile

Refrigerazione eco-friendly con R600, un gas presente in natura che non contribuisce al riscaldamento globale, oltre a offrire una maggiore efficienza energetica con l'uso di un compressore più silenzioso.

Utilizza tecnologie di raffreddamento professionali, il Dry Cooling System, sistema efficiente e igienico.

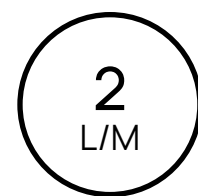

CAPACITÀ DI EROGAZIONE

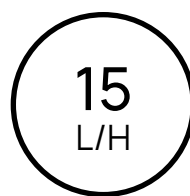

CAPACITÀ DI RAFFREDDAMENTO



Facilità di utilizzo

Comandi semplici e intuitivi con pulsanti di erogazione retroilluminati a LED e luce per l'area di erogazione.

Gli indicatori LED segnalano la mancanza di acqua, le perdite e guasto della caldaia per una facile assistenza e manutenzione.

Dotato di un'alta area di erogazione (279,5 mm) per riempire facilmente bicchieri, bottiglie e caraffe di diverse dimensioni.





Consente di personalizzare la temperatura dell'acqua e i livelli di gasatura per un'idratazione personalizzata.

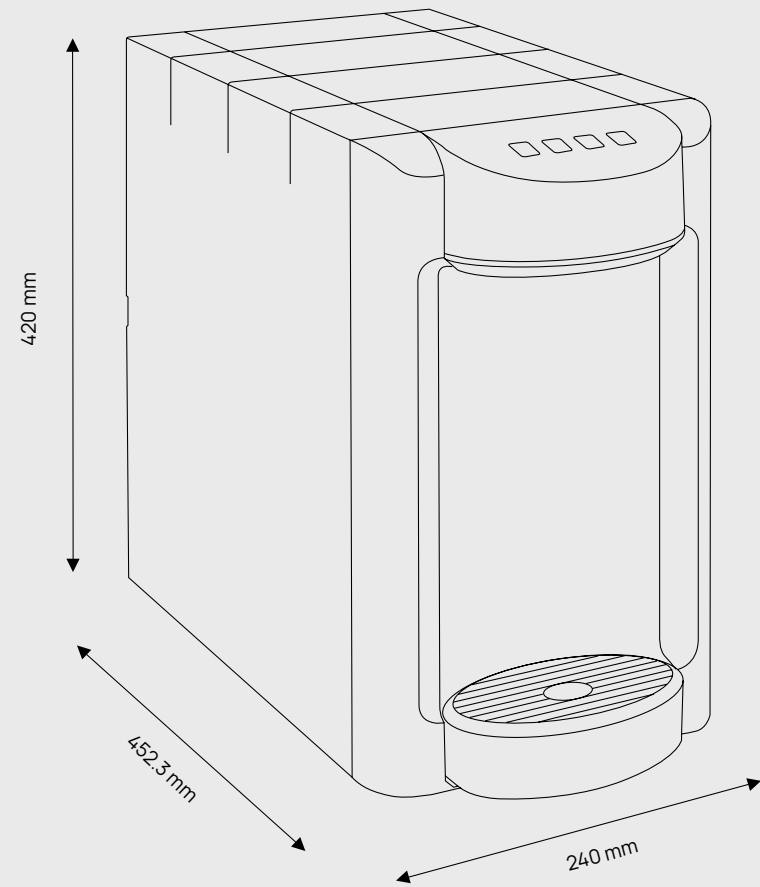

Specifiche tecniche



Opzioni acqua

Ambiente	Fredda	Frizzante
		
		

- Apparecchiatura per il trattamento di acque potabili conforme ai requisiti del D.M. 25/2012.
- Questa apparecchiatura necessita di una regolare manutenzione periodica, al fine di garantire i requisiti di potabilità dell'acqua trattata ed il mantenimento dei miglioramenti come dichiarati. Fare riferimento al manuale per tutte le informazioni e le avvertenze.

Specifiche

Dimensioni	240 mm (L) x 452.3 mm (P) x 420 mm (H)
Peso	19 Kg (netto) - 21 Kg (lordo)
Altezza area di erogazione	279.5 mm
Capacità vaschetta raccogliocce	400 ml

Tecnologia e performance

Filtrazione consigliata	Filtrazione a carbone
Gas refrigerante	R600a
Tecnologia di raffreddamento	Sistema di raffreddamento statico (condensazione)
Serbatoio	Acqua fredda: 2.75L
Portata max. erogazione	2 L/m
Capacità di erogazione acqua frizzante e fredda < 12°C	15 L/h*
Temperatura min acqua	5 - 12°C
Livello di rumore	Pompa + Circuito frigorifero + Ventola: 60,2 dB / Circuito frigorifero + Ventola: 46,7 dB
Pressione di esercizio	2 - 3.5 bar
Pressione di esercizio CO ₂	3.5 - 4 bar
Consumo elettrico massimo	190 W / 1.05 A

Requisiti di installazione

Alimentazione	230 V - 50 Hz
Potenza del compressore	1/10 HP
Spazio per la ventilazione	10 cm

*La capacità di raffreddamento in L/h varia in base alla temperatura dell'acqua in ingresso e alla temperatura dell'ambiente. Temperatura ambiente di 25°C - Temperatura acqua in ingresso di 20°C.

CulliganTM
Water you love.

