

Culligan

# Selfizz 15

Modern en gebruiksvriendelijk  
hydratatieoplossing voor kleine werkplekken  
en huishoudens.

De Selfizz 15 levert gefilterd water van hoge kwaliteit. De unit  
biedt verschillende wateropties.

Elegante esthetiek en compact ontwerp voor een  
ruimtebesparende hydratatieoplossing dat mooi aansluit bij  
woon- en kantooromgevingen.



Duurzaam



Hygiëne garantie



Gebruiksgemak



Ruimtebesparend

# Eigenschappen en voordelen



## Esthetiek & design



Het assortiment is **ontworpen en gemaakt in Italië** en vervaardigd met **hoogwaardige materialen** voor esthetiek en duurzaamheid.

Het **compacte en stijlvolle ontwerp** bespaart ruimte; waardoor deze units een ideale waterdispenser zijn voor huishoudens en werkplekken.

**Discrete inbouwunits** met keuze uit **meerdere wateropties** om aan de hydratatiebehoeften van verschillende gebruikers te voldoen.



## Prestaties

De unit maakt gebruik van een **Dry Cooling systeem**, een **professionele koeltechnologie** die efficiënt en hygiënisch is.

**Aanpasbare watertemperatuur** en **koolzuurniveaus**

- 1 Bruisend waterafvoer
- 2 Ongekoeld waterafvoer
- 3 Koud waterafvoer
- 4 Transformator
- 5 Ventilatie-rooster



## Duurzaamheid

De **Selfizz 15** neemt de **afhankelijkheid van plastic voor eenmalig gebruik weg** en helpt bedrijven en huishoudens hun **ecologische voetafdruk** en het verbruik van plastic voor eenmalig gebruik te **verkleinen**.



**Milieuvriendelijke koeling** met **R600**, een natuurlijk voorkomend koelgas dat niet bijdraagt aan de opwarming van de aarde, en bovendien een grotere energie-efficiëntie biedt door het gebruik van een stillere compressor.

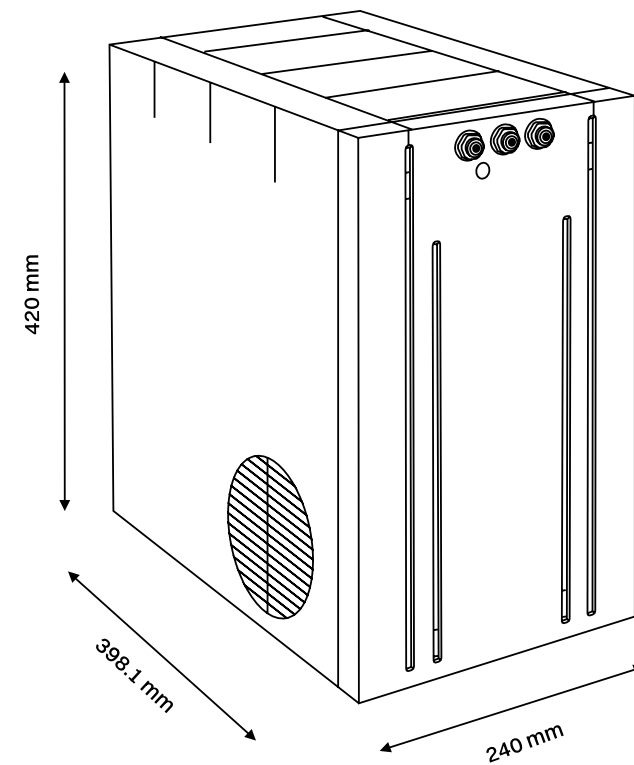

## Technische specificaties



## Wateropties

	koud	ongekoeld
C+A		

## Contacteer ons vandaag

+33 (0)88 165 3000  
support@culligan.nl  
www.waterlogic.nl

Afmetingen	240 mm (B) x 398.1 mm (D) x 420 mm (H)
Gewicht	15 Kg (netto) 16 Kg (bruto)
Aanbevolen filtratie	Culligan Carbon Block EVO (externe installatie niet inbegrepen bij het product)
Min/max watertemperatuur	5 - 12°C
Capaciteit (debiet)	15 l/u
Watertoevoer (continu)	2 l
Koeltechnologie	Dry cooling
Koeltank	2.75 l
Stroomvoorziening	230 V - 50 Hz
Maximaal stroomverbruik	170 W - 1 A
Compressor	1/10 HP
Koelgas	R600
Werkdruk	2 - 3.5 bar
CO <sub>2</sub> werkdruk (min-max)	3 - 5 bar
Geluidsniveau compressor	48.8 - 49.1 dB

\*De koelcapaciteit in l/u varieert afhankelijk van de leidingwatertemperatuur en de kamertemperatuur. Kamertemperatuur van 25°C - leidingwatertemperatuur van 20°C.

## Getest en gecertificeerd

